



## ZITTINGSVERSLAG VAN DE GEMEENTERAAD

---

### Zitting van 28 augustus 2024.

---

Aanwezig: François Willems, Maria Van Keer, Gunther Buggenhout, Raf De Wolf, Goedele Uyttersprot, Christoph De Backer, Ann Doran, Guido Van Herreweghe, Jan Vanderstraeten, Freya Saeys, Reinout De Mol, Goedele De Cock, Werner Jansegers, Els Lambrecht, Mike Torck, Gunther Van Haut, Jordi Stallaert, Terence François, Carin Meert, Kurt Guns: Raadsleden;  
Peter Huyck: Voorzitter;  
Luc Vermeir: Algemeen directeur

Verontschuldigd: Ronny Heuvinck, Charlotte De Smet: Raadsleden;  
Mike Torck: Raadslid verontschuldigd voor agendapunt 1, 2, 3;  
Reinoud Van Stappen: Raadslid;  
Terence François: Raadslid verontschuldigd voor agendapunt 1, 2, 3;  
Geert De Saedeleir: Raadslid

---

Het zittingsverslag wordt aangevuld met een geluidsopname die werd opgeladen in Cobra. De tijdsindexen zijn de volgende:

### **Bespreekpunten**

1. **01.05** Goedkeuring notulen en zittingsverslag gemeenteraad 26 juni 2024.
2. **01.48** Telewerk. Wijziging reglement. Vaststelling.
3. **03.46** Gemeenteschool. Aanpassing arbeidsreglement. Goedkeuring.
4. **05.36** Concessie Cultuurcafé. Beperkte wijziging. Goedkeuring.
5. **17.21** Aankoop kantoormeubilair. Vaststellen plaatsingsprocedure.
6. **21.24** Relighting voetbalvelden Ziekhuisveldbaan. Aanpassing krediet. Goedkeuring.
7. **41.34** Raamovereenkomst voor de aankoop van klein materiaal, gereedschap en bouw materiaal. Vaststelling plaatsingsprocedure, lastvoorwaarden en raming.
8. **43.28** Raamovereenkomst onderhoud van voetpaden, greppels, boordstenen, waterkolken en riolering. Vaststelling plaatsingsprocedure, lastvoorwaarden en raming.

9. **45.05** Raamovereenkomst herstellen van asfaltbeton- en cementbetonverharding en inspectieputten. Vaststelling plaatsingsprocedure, lastvoorwaarden en raming.
10. **45.54** Heraanleg Populierenstraat/Bontegem en samenwerkingsovereenkomst met Stad Aalst. Goedkeuring.
11. **50.56** Akten tot kosteloze grondinneming. Jaar 2024 - deel 2. Goedkeuring.
12. **51.51** Overeenkomst tot vestiging van erfdienstbaarheid van openbaar nut voor een gemeenteweg. Goedkeuring.

#### **53.47** Vragen raadsleden

De zitting wordt geopend om 20.04 uur.

De voorzitter verontschuldigt de raadsleden Reinoud Van Stappen, Geert de Saedeleir, Charlotte De Smet en Ronny Heuvinck.

OPENBARE VERGADERING
----------------------

### **Besprekpunten**

#### **1. Goedkeuring notulen en zittingsverslag gemeenteraad 26 juni 2024.**

De notulen en het zittingsverslag van de gemeenteraad van 26 juni 2024 worden met algemeen akkoord goedgekeurd.

#### **2. Telewerk. Wijziging reglement. Vaststelling.**

De burgemeester licht het agendapunt toe.

#### **Bevoegdheid**

Het decreet van 22 december 2017 over het lokaal bestuur (DLB), artikel 40 betreffende de bevoegdheden van de gemeenteraad.

#### **Juridische context**

- Deel 2, Titel II, Hoofdstuk 4 DLB over het personeel van de Gemeente en van het Openbaar Centrum voor Maatschappelijk Welzijn.
- Het besluit van de gemeenteraad en de OCMW-raad van 29 september 2021 betreffende de vaststelling van het telewerkreglement en de telewerkovereenkomst.
- Het besluit van het schepencollege en het vast bureau van 15 juli 2024 houdende positief advies voor wat de wijziging van het telewerkreglement op het vlak van de momenten waarop kan worden getelewerkt betreft.

#### **Feitelijke context**

De gemeenteraad en de OCMW-raad keurden op 29 september 2021 het telewerkreglement en de telewerkovereenkomst goed.

In dit reglement is voorzien dat telewerken mogelijk is per dagdeel (er zijn 2 dagdelen) en maximum 1 dag per week of 2 halve dagen per week, voor zover personeelsleden minimum 3 dagen aanwezig zijn op de werkvloer.

Op een aantal diensten wordt ook vóór of na een volledige werkdag op kantoor nog getelewerkt ('s ochtends of 's avonds).

### **Procedurele vormvereisten**

Het schepencollege en het vast bureau verleenden op 15 juli 2024 positief advies voor de wijziging van het telewerkreglement.

Het managementteam gaf op 7 februari 2024 positief advies voor de wijziging van het telewerkreglement.

### **Argumentatie**

De praktijk wijst uit dat telewerken vóór of na een werkdag op kantoor nuttig kan zijn. Dit wordt reeds geruime tijd toegepast op een aantal diensten, maar dit is niet voorzien in het telewerkreglement.

Het is dan ook wenselijk het telewerkreglement aan te passen aan de realiteit.

Telewerken is enkel mogelijk na het afsluiten van een telewerkovereenkomst en mits uitdrukkelijke toestemming van de leidinggevende. Bovendien kan de overeenkomst op gelijk welk moment worden stopgezet, zowel op vraag van de leidinggevende als van de werknemer.

### **Beslissing**

Met algemeen akkoord.

**Artikel 1.** De gemeenteraad stelt het telewerkreglement als bijlage vast.

**Artikel 2.** Het reglement in bijlage maakt integraal deel uit van deze beslissing.

### **Administratieve verwerking**

Een afschrift van dit besluit wordt bezorgd aan

- de personeelsdienst
- Ann Seymoens, beleidsadviseur.

## **3. Gemeenteschool. Aanpassing arbeidsreglement. Goedkeuring.**

Schepen Goedele Uyttersprot licht het agendapunt toe.

### **Bevoegdheid**

Het decreet van 22 december 2017 over het lokaal bestuur, artikel 41 dat bepaalt dat de gemeenteraad over volheid van bevoegdheid beschikt.

### **Juridische context**

- De wet van 8 april 1965 tot instelling van de arbeidsreglementen, artikelen 1, 4 en 11 tot en met 15sexies.
- Het decreet rechtspositie en het decreet basisonderwijs geven voldoende ruimte om lokaal en autonoom concrete afspraken te maken rond rechten en plichten.
- Het gemeenteraadsbesluit van 25 oktober 2023 waarin het arbeidsreglement van gemeenteschool De Puzzel werd goedgekeurd.

- Het collegebesluit van 17 juni 2024 waarin de laatste versie van het arbeidsreglement werd goedgekeurd ter voorlegging aan de gemeenteraad.

### **Feitelijke context**

De onderwijswetgeving is aangepast. Maatschappelijke veranderingen hebben ook een invloed op arbeidsomstandigheden van onze medewerkers. Onze onderwijskoepel OVSG stelt jaarlijks een model van gewijzigd arbeidsreglement voor. Dit werd toegepast en onderhandeld voor de gemeenteschool.

### **Procedurele vormvereisten**

De vakbonden werden geconsulteerd over de wijzigingen (mail 17 mei 2024). Zij gaven hun opmerkingen door, die aangepast werden in het arbeidsreglement. Ook de schoolraad werd geconsulteerd (mail 30 mei 2024), zij hadden geen opmerkingen.

### **Argumentatie**

Dit zijn de belangrijkste wijzigingen:

- De opdrachten die buiten de normale lesopdracht vallen (meerdaagse uitstappen, schoolfeest...) laten we weten vóór 1 juli i.p.v. vroeger pas 1 december.
- Het volgen van nascholing/professionalisering is een recht en een plicht voor het personeelslid.
- Alle dienstberichten van de directeur verlopen via het professionele mailadres van het personeelslid.
- Toedienen van medicatie: enkel medicatie met eenvoudige handeling, na goedkeuring en vraag van de ouders, met duidelijke richtlijnen op papier of verpakking over toediening.

### **Beslissing**

Met algemeen akkoord.

**Artikel 1.** De gemeenteraad stelt het gewijzigde arbeidsreglement voor de gemeenteschool vast.

**Artikel 2.** Het reglement in bijlage maakt integraal deel uit van deze beslissing.

### **Administratieve verwerking**

Een afschrift van dit besluit wordt bezorgd aan:

- Bram Tollenaere, directeur gemeenteschool De Puzzel
- Ann Seymoens, beleidsadviseur.

Schepen Mike Torck voegt zich bij de vergadering te 20.11 uur.

Raadslid Terence François voegt zich bij de vergadering te 20.13 uur.

## **4. Concessie Cultuurcafé. Beperkte wijziging. Goedkeuring.**

De burgemeester licht het agendapunt toe.

Hij wijst daarbij nog op enkele wijzigingen in de tarievenlijst die op voorstel van de dienst zijn aangebracht.

Raadslid Gunther Buggenhout stelt de volgende vraag: 'Wordt de concessiehouder op de hoogte gehouden van de ticketverkoop voor een evenement in de Biekorf om zo nog bijkomend personeel te kunnen oprotrommelen? '

De burgemeester antwoordt dat de bezetting op voorhand wordt besproken met de concessionaris. Er is een goede samenwerking tussen de cultuurdienst en de concessionaris dus dat verloopt zeer soepel.

Raadslid Freya Saeys wijst op de verhoging van de prijzen wat slecht is voor de verenigingen.

De burgemeester antwoordt dat de prijzen inderdaad stijgen maar dat er meer diversiteit mogelijk is. Hij zegt dat de prijzen sowieso zouden stijgen aangezien nu soms met verlies gewerkt wordt.

### **Bevoegdheid**

Het decreet over het lokaal bestuur van 22 december 2017 (DLB), inzonderheid artikel 56 §3 8° b), waarbij de gemeenteraad bevoegd is voor de vaststelling van de contractvoorwaarden van een concessie.

### **Juridische context**

- Wet van 17 juni 2016 betreffende de concessieovereenkomsten
- Het Koninklijk besluit van 25 juni 2017 betreffende de plaatsing en de algemene uitvoeringsregels van de concessieovereenkomsten (hierna "KB Concessies" genoemd).
- Wet van 17 juni 2013 over de motivering, de informatie en de rechtsmiddelen inzake overheidsopdrachten, bepaalde opdrachten voor werken, levering en diensten en concessies.
- Het besluit van het directiecomité van AGB Lebbeke van 23 augustus 2021 waarbij de concessie van het cultuurcafé van CC De Biekorf werd gegund aan Cultuurcafé De Biekorf bv.

### **Feitelijke context**

In september 2021 werd een concessieovereenkomst afgesloten met betrekking tot de uitbating van het cultuurcafé in CC De Biekorf. Halverwege deze samenwerking (2024), werd vanuit de Cultuurdienst en de concessionaris een tussentijdse evaluatie opgesteld. Hierbij kwamen enkele praktische verbeterpunten aan het licht. De verschillende verbeterpunten (zie argumentatie), worden aangepakt en waar nodig verwerkt in een gecoördineerde versie van de concessieovereenkomst.

### **Argumentatie**

Tijdens het cultuurseizoen 2023 – 2024 werd een evaluatie gehouden van de samenwerking tussen Gemeente Lebbeke en de concessiehouder van het cultuurcafé in CC De Biekorf. Over het algemeen kunnen we stellen dat deze samenwerking vlot verloopt en dat ook de tevredenheid van de bezoekers in ons CC doorgaans ok is. Een recente bevraging bij de bezoekers van het CC toont een tevredenheidsgraad van bijna 85% aan. Ook een interne evaluatie van de werking van de Cultuurdienst, bracht enkele mogelijke verbeterpunten aan het licht. We wensen vanuit Gemeente Lebbeke én de concessiehouder in te zetten op de verbeterpunten, langs beide kanten van de samenwerking.

#### **1. Verkoop van dranken en etenswaren**

De verkoop van dranken en etenswaren is tot op vandaag geen exclusieve verantwoordelijkheid of recht voor de concessiehouder. De cultuurdienst staat in voor het gros van de drankenverkoop die gekoppeld is aan de verhuur van haar zalen in CC De Biekorf.

Bij deze manier van werken, worden enkele bedenkingen naar voor gebracht:

- Is het een taak voor een gemeentelijke dienst om dranken te verkopen aan particulieren of verenigingen, zeker wanneer er een samenwerking via de concessionaris mogelijk is?
- In welke mate is de verkoop van dranken door Gemeente Lebbeke marktconform en niet in directe concurrentie met haar concessionaris in het gebouw?
- De gemaakte kosten door Gemeente Lebbeke om deze dienstverlening aan te bieden, zijn een veelvoud van de 'opbrengsten' ervan.
  - o Aankoop dranken
  - o Stockage en koeling
  - o Werkuren (stockbeheer en leveringen, klaarzetten van dranken voor gebruikers, tellen van leeggoed, opmaken en opvolgen van facturatie, ... )

**Oplossing:** Binnen de concessieovereenkomst wordt verder verduidelijkt dat de verkoop van dranken een exclusieve verantwoordelijkheid en recht is van de concessiehouder. Een uitzondering wordt voorzien voor de aankoop en gebruik van dranken tijdens initiatieven die door de gemeentediensten zelf georganiseerd worden (dansnamiddagen, vergaderingen, werking artiestenfoyer, personeelsfeest, ...).

Er wordt eveneens voorzien in een overgangperiode tot 31 december 2024 voor eventueel gemaakte afspraken met verenigingen of particulieren.

## 2. Stockageruimte

Als gevolg van bovenstaande aanpassing in de samenwerking, voorzien we de mogelijkheid tot meer stockageruimte voor de concessionaris. Op deze manier voldoen we als Gemeente Lebbeke aan de optimale ondersteuning met betrekking tot infrastructuur.

**Oplossing:** Concreet gaat het om de mogelijkheid tot ingebruikname van de diensttoog met bijhorende stockageruimte, grenzend aan de podiumzaal in CC De Biekorf.

## 3. Betaalmogelijkheden (jetons, bankcontact, ...)

De wachtrijen bij de verkoop van jetons is te lang. Volgens onze evaluatie heeft dit verschillende oorzaken:

- De wifi-infrastructuur laat betalingen via Payconiq heel moeilijk toe
- Er is geen mogelijkheid tot betaling via bancontact
- Eén verkooppunt van jetons wordt als te beperkt ervaren door bezoekers.

Het gebruik van jetons is daarnaast niet uniform voor de hele werking van het cultuurcafé. Zo is het vaak niet mogelijk om aangekochte jetons buiten de avond van de voorstelling te gebruiken. Dit zorgt voor verwarring en onvrede bij de bezoekers van het CC.

**Oplossing:** Gemeente Lebbeke investeert in de plaatsing van een jetonautomaat met digitale betaalmogelijkheden (bankcontact, NFC contactloze betaling) en zal deze automaat bekabeld verbinden met het internet. Op deze manier creëren we een tweede en vlottere mogelijkheid om jetons aan te kopen. Daarnaast bevelen we de concessionaris aan te investeren in een terminal voor bancontact. Verder zullen aangekochte jetons geldig blijven tijdens de andere openingsmomenten van het cultuurcafé.

Het gebruik van een uniform jetonsysteem, in combinatie met de digitale betaalmogelijkheden wordt specifiek omschreven in de concessieovereenkomst.

## 4. Bemanning en bediening tijdens voorstellingen

De wachtrij bij de bediening van dranken is soms te lang. Om hier het hoofd aan te bieden, kiest de concessionaris er soms voor om verschillende dranken (water, cola, ...) reeds uit te gieten en klaar te zetten. Dit zorgt er vervolgens weer voor dat dranken soms lauw aanvoelen.

- De hoeveelheid medewerkers om een goede dienstverlening te verzekeren, is niet duidelijk vastgelegd in de concessieovereenkomst.  
Dit geeft te veel ruimte tot interpretatie en moet verder verduidelijkt worden.
- De verkoop van (fris)dranken via glazen flesjes moet gestimuleerd worden. Dit zorgt voor een efficiënte bediening.
- De mogelijkheid tot het plaatsen van een tweede toog moet worden onderzocht. Tot slot wordt tijdens de evaluatie en klantbevraging opgemerkt dat bezoekers steeds vroeger naar het CC afzakken. Ze doen dit onder andere om zeker te zijn van een plaatsje op de parking of gewoon om de beleving van de avond rustig en tijdig te kunnen aanvatten.
- De concessionaris is vaak nipt op tijd om het cultuurcafé te openen. Het is voor bezoekers dan soms ook niet duidelijk vanaf wanneer ze welkom zijn voor een drankje vooraf.

**Oplossing:** De concessieovereenkomst wordt aangevuld met een concrete bepaling rond het aantal in te zetten medewerkers tijdens voorstellingen. Het gaat om volgende bepaling: Een minimale bezetting van vier personen wordt voorzien bij elke voorstelling met meer dan 150 bezoekers. Per 150 extra verkochte tickets, voorziet de concessionaris minstens 1 extra medewerker.

De openingsuren op de avond van een voorstelling worden verder aangepast naar minimaal twee uur voor en na iedere voorstellingen. Dit wordt concreet opgenomen in de concessieovereenkomst.

De plaatsing van een tweede toog én de verkoop via glazen flesjes frisdrank wordt in onderling overleg met de concessionaris uitgewerkt.

## 5. Basisconcessievergoeding

Gemeente Lebbeke investeert in de infrastructuur voor de betaalmogelijkheden binnen het CC en het cultuurcafé. Deze investeringen worden ter beschikking gesteld van de concessiehouder, voor zolang de overeenkomst geldig is. Dit zorgt niet alleen voor een meer efficiënte werking en uitstraling van het CC, het zorgt ook voor een mogelijke stijging in verkoop door de concessiehouder. Daarnaast resulteert ook de volledige omschakeling van verkoop van dranken door de concessionaris en het extra ter beschikking stellen van werk- en stockageruimte in een meerwaarde voor de concessiehouder.

Daarom werd onderling de mogelijkheid besproken om de grootte van de basisconcessievergoeding aan te passen, conform met de aanpassingen en investeringen vanuit Gemeente Lebbeke.

**Oplossing:** De basisconcessievergoeding werd verder verfijnd van 950 euro naar 1.200 euro per maand. De berekening met betrekking tot de index, blijft bewaard. De nieuwe basisconcessievergoeding is toepasbaar vanaf 1 januari 2025.

## Financiële aspecten

### 1. Drankenverkoop CC De Biekorf

We voorzien volgende financiële gevolgen van deze andere manier van samenwerken:

- Een indirecte kostenbesparing door het efficiënter inzetten van personeel op hun kerntaken, in plaats van de opvolging van drankenverkoop.
- Het grotendeels wegvallen van kosten en inkomsten uit de drankenverkoop.
  - o Het gros van de aankopen gebeurt niet meer, wegens geen eigen verkoop
  - o Verkoop tijdens dansnamiddagen blijft behouden (i.s.m. concessionaris)
  - o Aankopen voor eigen gebruik (artiestenfoyer, ...) blijven behouden.

### 2. Inkomsten concessievergoeding

De financiële inkomsten uit de concessieovereenkomst stijgen  
**van** 950 euro \* index **naar** 1.200 euro \* index

## Beslissing

Met 13 ja-stemmen (Maria Van Keer, Raf De Wolf, Goedele Uyttersprot, Guido Van Herreweghe, Peter Huyck, Jan Vanderstraeten, Reinout De Mol, Goedele De Cock, Els Lambrecht, Mike Torck, Gunther Van Haut, Carin Meert, Kurt Guns) en 8 onthoudingen (François Willems, Gunther Buggenhout, Christoph De Backer, Ann Doran, Freya Saeys, Werner Jansegers, Jordi Stallaert, Terence François).

**Artikel 1.** De gemeenteraad keurt de gecoördineerde concessieovereenkomst goed.

## Administratieve verwerking

Een afschrift van dit besluit wordt bezorgd aan:

- Cultuurdienst
- Ellien Van Campenhout, Juriste
- Ann Seymoens, beleidsadviseur
- Kevin De Smedt, Afdelingshoofd Vrije Tijd en Ontwikkeling
- De financiële dienst
- Ingrid Van Gijsegem, concessionaris Cultuurcafé De Biekorf.

## 5. **Aankoop kantoormeubilair. Vaststellen plaatsingsprocedure.**

De burgemeester licht het agendapunt toe.

Raadslid Freya Saeys vraagt wat de stand van zaken is i.v.m. het gebruik van de bovenzaal en meer specifiek het gebruik van de lift.

De algemeen directeur antwoordt dat de lift zal kunnen gebruikt worden tegen eind september. Ondertussen loopt het dossier i.v.m. de aankoop van het meubilair voor de nieuwe raadzaal. Afhankelijk van de leveringstermijn zal de nieuwe raadzaal dus in het meest optimistische geval vanaf de raadszitting van oktober kunnen gebruikt worden. In het andere geval zal dat ten laatste tegen begin december zijn voor de installatievergadering.



## Bevoegdheid

Het Decreet Lokaal Bestuur van 22 december 2017, meer bepaald artikel 47,10 °, waarbij wordt bepaald dat de gemeenteraad bevoegd is voor het vaststellen van de plaatsingsprocedure en het vaststellen van de voorwaarden van overheidsopdrachten.

## Juridische context

- De wet van 17 juni 2016 over overheidsopdrachten.
- De wet van 17 juni 2013 over de motivering, de informatie en de rechtsmiddelen inzake overheidsopdrachten en bepaalde opdrachten voor werken, leveringen en diensten.
- Het koninklijk besluit van 18 april 2017 over plaatsing overheidsopdrachten klassieke sectoren, en latere wijzigingen.
- Het koninklijk besluit van 14 januari 2013 tot bepaling van de algemene uitvoeringsregels van de overheidsopdrachten en van de concessies voor openbare werken.
- De beslissing van de gemeenteraad van 7 september 2017 betreffende de toetreding tot de Tussengemeentelijke Maatschappij voor Services, servicecentrum CREAT.
- De beslissing van het college van burgemeester en schepenen van 13 mei 2024 met betrekking tot het aankopen van nieuw meubilair voor de dienst burgerzaken.
- Het positief advies van het college van burgemeester en schepenen van 15 juli 2024 voor het vaststellen van de plaatsingsprocedure voor de opdracht 'Kantoormeubilair'.

## Feitelijke context

- De beslissing van de gemeenteraad van 7 september 2017 over de toetreding tot de Tussengemeentelijke Maatschappij voor Services, servicecentrum CREAT.
- De raamovereenkomst "Kantoormeubilair-oktober 2021", afgesloten tussen Creat en Sedus, Ninovesteenweg 198, 9320 te Aalst voor de periode van 18 oktober 2021 tot 17 oktober 2025.
- Er staan een aantal aankopen van meubilair op til, waaronder vergadermeubilair voor de gemeenteraad en kantoormeubilair voor de herinrichting van de dienst burgerzaken.

## Procedurele voorwaarden

Aankoopprocedure, cfr. wetgeving overheidsopdrachten goedgekeurd door het college van burgemeester en schepenen op 22 februari 2021.

## Argumentatie

Aan de gemeenteraad wordt voorgesteld om een opdracht 'Kantoormeubilair' uit te schrijven. Er staan een aantal aankopen van meubilair op til, waaronder vergadermeubilair voor de gemeenteraad en kantoormeubilair voor de herinrichting van de dienst burgerzaken. De gemeente heeft een zeer positieve ervaring met Sedus via Creat. Sedus ontwierp en leverde in het voorjaar van 2021 de vergadermeubels voor de vergaderzaal in het JOC, waar ook het college van burgemeester en schepenen zetelt.

Dit dossier werd besproken op de vergadering van de gemeenteraadscommissie van 26 augustus 2024.

## Financiële aspecten

Raming: 30.000 euro incl. btw, waarvan 10.000 euro voor het kantoormeubilair voor de dienst burgerzaken en 20.000 euro voor het vergadermeubilair voor de gemeenteraad.

De nodige kredieten dienen voorzien te worden in de volgende aanpassing van de budgetten in het meerjarenplan op:

Rekeningnummer 2400000: Meubilair.

Beleidsitem 010000: Politieke organen voor het meubilair voor de gemeenteraad.

Beleidsitem 0130001: Bevolking-Burgerlijke stand voor het meubilair voor de dienst burgerzaken.

## **Beslissing**

Met algemeen akkoord.

**Artikel 1.** De gemeenteraad beslist om een opdracht voor de aankoop van 'Kantoormeubilair' uit te schrijven.

**Artikel 2.** De gemeenteraad beslist om toe te treden tot de samenaankoop 'Kantoormeubilair-oktober 2021' via de aankoopcentrale CREAT, gegund aan Sedus, Ninovesteenweg 198, 9320 te Aalst tot 17 oktober 2025.

## **Administratieve verwerking**

Een afschrift van dit besluit wordt bezorgd aan:

- het secretariaat
- de financiële dienst
- Ellien Van Campenhout, juriste.

## **6. Relighting voetbalvelden Ziekhuisveldbaan. Aanpassing krediet. Goedkeuring.**

Schepen Raf De Wolf licht het agendapunt toe.

Raadslid François Willems zegt dat zijn fractie niet gekant is tegen het aanpassen van de verlichting (zij hadden het oorspronkelijke punt immers goedgekeurd) maar dat de kostprijs bijna verdubbeld is. Hij zegt dat dit een schoolvoorbeeld is van een salamidossier. Hij vraagt wat de reden van deze verdubbeling is. Hij stelt voor om het dossier uit te stellen teneinde een en ander uit te klaren. Verder wijst hij ook op de mogelijke gevolgen voor de buurt op het vlak van lichtinval.

Schepen Raf De Wolf antwoordt dat het bedrag dat in juni aan de gemeenteraad werd voorgelegd een raming betrof maar dat de offerte veel duurder bleek te zijn. Hij zegt dat in het dossier staat vermeld dat er rekening wordt gehouden met de lichtinval voor de buurt.

Raadslid Freya Saeys zegt dat het toch een aanzienlijke stijging betreft. Het bedrag ligt maar liefst 77% boven de raming. Ze zegt dat haar fractie sport zeer genegen is maar dat dat niet betekent dat men blind moet varen. Ze verwijst ook naar de omzendbrief van minister Somers waarin wordt gesteld dat in een verkiezingsjaar geen grote uitgaven meer kunnen gemaakt worden. Ze vraagt aan de algemeen directeur of deze uitgave daar onder valt.

De algemeen directeur antwoordt dat het inderdaad om een vrij hoog bedrag gaat maar dat het niet van die aard is dat het volgend bestuur er zwaar financieel zou worden door belast. Het is dus voor discussie vatbaar.

Raadslid Freya Saeys vraagt om het dossier uit te stellen.

De meerderheidsfracties vragen om de zitting te schorsen teneinde zich hier over te kunnen beraden.

De zitting wordt geschorst te 20.37u.

De zitting wordt heropend te 20.42u.

De gemeenteraad gaat over tot de stemming om het agendapunt uit te stellen.

Met 7 ja-stemmen (François Willems, Christoph De Backer, Ann Doran, Freya Saeys, Werner Jansegers, Jordi Stallaert, Terence François), 9 neen-stemmen (Maria Van Keer, Gunther Buggenhout, Raf De Wolf, Goedele Uyttersprot, Jan Vanderstraeten, Reinout De Mol, Goedele De Cock, Els Lambrecht, Kurt Guns) en 5 onthoudingen (Mike Torck, Gunther Van Haut, Guido Van Herreweghe, Peter Huyck, Carin Meert) wordt het voorstel om het agendapunt uit te stellen verworpen.

Raadslid Freya Saeys vraag een stemverklaring aan de raadsleden die neen of onthouding hebben gestemd.

Raadslid Gunther Buggenhout antwoordt het volgende:

'Ik wil mijn stemverklaring wel even verduidelijken. Ik ga niet akkoord om dit punt van de agenda te halen doordat bij sommige partijen een profileringsdrang ontstaat door de komende verkiezingen en dit op kap van een sportclub zich in de kijker willen zetten. In het verleden zijn hier projecten van vele miljoenen goedgekeurd geworden met begrotingswijzigingen zodat de uiteindelijke kosten voor de gemeente tot maal vier, maal vijf was. Niemand had daar toen enige opmerkingen over behalve het Vlaams Belang. Nu een club zoals Oranje-Blauw in moeilijkheden brengen bij de start van hun competitie is dan ook ongehoord en daarom stem ik tegen het uitstel.'

### **Bevoegdheid**

Het decreet over het lokaal bestuur van 22 december 2017 (DLB), inzonderheid artikel 41, tweede lid, 10° dat bepaalt dat de gemeenteraad bevoegd is voor het vaststellen van de plaatsingsprocedure en het vaststellen van de voorwaarden van overheidsopdrachten, tenzij:

- a) de opdracht past binnen het begrip 'dagelijks bestuur', waarvoor het college van burgemeester en schepenen bevoegd is.
- b) de raad de plaatsingsprocedure en het vaststellen van de voorwaarden voor die overheidsopdracht nominatief aan het college van burgemeester en schepenen heeft toevertrouwd.

### **Juridische context**

- De wet van 17 juni 2013 over de motivering, de informatie en de rechtsmiddelen inzake overheidsopdrachten en bepaalde opdrachten voor werken, leveringen en diensten.
- De wet van 17 juni 2016 over overheidsopdrachten (inzonderheid artikel 2, 7°, en 47, aansluiten bij raamcontract van een aankoopcentrale).
- Het koninklijk besluit van 14 januari 2013 tot bepaling van de algemene uitvoeringsregels van de overheidsopdrachten en van de concessies voor openbare werken.
- Het koninklijk besluit van 18 april 2017 over plaatsing overheidsopdrachten klassieke sectoren, en latere wijzigingen.
- De beslissing van het college van burgemeester en schepenen van 26 februari 2024 waarbij beslist werd dat er mocht nagekeken worden of de bestaande verlichting kon aangepast worden zodat avondwedstrijden konden gespeeld worden.
- De beslissing van het college van burgemeester en schepenen van 29 april 2024 waarbij nagekeken moest worden hoeveel lichtsterkte er nodig is voor trainingen 's avonds.

- Het gunstig advies van het college van burgemeester en schepenen van 3 juni 2024 voor het vaststellen van de plaatsingsprocedure voor de opdracht "*Relighting*".
- De beslissing van het college van burgemeester en schepenen van 12 augustus 2024 waarbij zij het akkoord geven tot de gunning mits akkoord van de gemeenteraad om reden van hogere inschrijvingsprijs.

### **Feitelijke context**

De verlichting aan de voetbalvelden in de Ziekhuisveldbaan zijn verouderd. Momenteel is er alleen voldoende verlichting op het B-terrein voor trainingen. De sportdienst heeft contact opgenomen met de firma Stuer die in het verleden reeds aanpassingen heeft gedaan aan betrokken installatie. Betrokkene gaf mee dat de bestaande installatie niet kan aangepast worden en dat deze zelfs niet meer conform de wetgeving is (het gaat over lampen met gasontlading waarvoor ook geen wisselstukken meer voorhanden zijn).

Er mag dus geconcludeerd worden dat er beter geen kosten meer gedaan worden aan de installatie, maar dat beter voorzien wordt in een energiezuinige LED-verlichting.

Het college van burgemeester en schepenen besliste op 29 april 2024 dat er eerst moest worden nagekeken hoeveel lichtsterkte er nodig is voor trainingen 's avonds. De lichtsterkte die nodig is, bedraagt minimaal 100lux (100lux is minimale vereiste voor wedstrijden tot en met 2<sup>de</sup> provinciale).

Na ontvangst van de offerte via het VEB werd dit punt besproken op het college van burgemeester en schepenen van 12 augustus 2024. Hier bleek dat de inschrijvingsprijs (€88.669,49 inclusief BTW) veel hoger lag dan de raming (€50.000,00 inclusief BTW). Het college gaat akkoord met deze raming mits nieuw akkoord van de gemeenteraad.

### **Procedurele vormvereisten**

Aankoopprocedure, cfr. wetgeving overheidsopdrachten goedgekeurd door het college van burgemeester en schepenen op 22 februari 2021.

### **Argumentatie**

Het Vlaams EnergieBedrijf (VEB) beschikt over een raamovereenkomst "*Aanneming Relighting*" en treedt hierbij op als aankoopcentrale.

De raamovereenkomst beoogt het vervangen van verouderde verlichtingsarmaturen in en aan gebouwen en terreinen, in beperkte mate het vervangen van lampen door retrofitoplossingen met een lager verbruik, het plaatsen of vervangen van een sturing, een afregeling en alle ingrepen die kunnen leiden tot een vermindering van het primair energieverbruik door een verlichtingsinstallatie.

Er kan zonder toetreding tot de aankoopcentrale beroep worden gedaan op deze raamovereenkomst. De raamovereenkomst werd gegund ingevolge een openbare procedure.

De opdracht is opgedeeld in 4 percelen, maar slechts 2 hebben betrekking op de provincie Oost-Vlaanderen, namelijk:

- Perceel 1: Deelopdrachten met een verwachte totale waarde ≤ 100.000 euro, excl. BTW – zone West
- Perceel 3: Deelopdrachten met een verwachte totale waarde > 100.000 euro, excl. BTW, met voorafgaande studie – zone West.

Perceel 1 werd gegund aan:

- Varda bv, BE 0479.122.788, Adolf Grienerstraat 12, 2660 Hoboken, als eerst gerangschikte partij;

- Jansen Energy Solutions bv, BE 0451.423.152, Lochtemanweg 122, 3550 Heusden-Zolder, als tweede gerangschikte partij;

Hier worden alternerend deelopdrachten toegewezen aan de opdrachtnemers (zes deelopdrachten voor de eerst gerangschikte en 5 deelopdrachten voor de tweede gerangschikte).

Perceel 3 werd gegund aan:

- Varda bv, (ondernemingsnummer: BE 0479.122.788), met maatschappelijke zetel te Adolf Grienerstraat 12, 2660 Hoboken;
- Jansen Energy Solutions bv, (ondernemingsnummer: BE 0451.423.152), met maatschappelijke zetel te Lochtemanweg 122, 3550 Heusden-Zolder.

De deelopdrachten worden toegewezen na mini-competitie.

De gemotiveerde gunningsbeslissingen van 12 februari 2024 werden toegevoegd aan dit punt.

Aangezien de raming initieel 50.000 euro (incl. btw) bedroeg, kon beroep gedaan worden op perceel 1.

De raamovereenkomst heeft een initiële looptijd van twee jaar en is tweemaal verlengbaar met telkens één jaar. De maximale looptijd van de raamovereenkomst bedraagt dus vier jaar.

Het dossier werd besproken op de vergadering van de gemeenteraadscommissie 24 juni 2024 en 26 augustus 2024.

Het college van burgemeester en schepenen verleende tijdens de zittingen van 3 juni 2024 en 12 augustus 2024 gunstig advies.

### **Financiële aspecten**

Raming: 89.000,00 euro (incl. btw).

De nodige kredieten zijn niet voorzien. De nodige kredieten zullen voorzien te worden bij de volgende wijziging van de budgetten van het meerjarenplan, rekening houdend met het financieel evenwicht, op AR 2300000 - BI 074200.

**Gelet op de hoogdringendheid van dit dossier (goedkeuring moet tijdig opgeladen worden in VEB-portaal) wordt dit nu voorgelegd aan de gemeenteraad.**

### **Beslissing**

Met 13 ja-stemmen (Maria Van Keer, Gunther Buggenhout, Raf De Wolf, Goedele Uyttersprot, Guido Van Herreweghe, Peter Huyck, Jan Vanderstraeten, Reinout De Mol, Goedele De Cock, Els Lambrecht, Mike Torck, Carin Meert, Kurt Guns) en 8 onthoudingen (François Willems, Christoph De Backer, Ann Doran, Freya Saeys, Werner Jansegers, Gunther Van Haut, Jordi Stallaert, Terence François).

**Enig artikel.** De gemeenteraad gaat akkoord om de prijsraming voor de opdracht "Relighting" voor de verlichting aan de voetbalvelden in de Ziekhuisveldbaan, aan te passen naar 89.000,00 euro incl. btw.

### **Administratieve verwerking**

Een afschrift van dit besluit wordt bezorgd aan:

- Ellien Van Campenhout, juriste
- Koen Van Hiel, gebouwenbeheer

- Marnix Van Cauter, diensthoofd sport.

## **7. Raamovereenkomst voor de aankoop van klein materiaal, gereedschap en bouw materiaal. Vaststelling plaatsingsprocedure, lastvoorwaarden en raming.**

De burgemeester licht het agendapunt toe.

### **Bevoegdheid**

Het Decreet Lokaal Bestuur van 22 december 2017, meer bepaald artikel 41, tweede lid, 10°, waarbij wordt bepaald dat de gemeenteraad bevoegd is voor het vaststellen van de plaatsingsprocedure en het vaststellen van de voorwaarden van overheidsopdrachten.

### **Juridische grondslag**

- De wet van 17 juni 2016 inzake overheidsopdrachten, meer bepaald artikel 42, § 1, 1° a) (de goed te keuren uitgave excl. btw bereikt de drempel van € 143.000,00 niet), en meer bepaald artikels 2, 36° en 48 die een gezamenlijke realisatie van de opdracht in naam en voor rekening van meerdere aanbesteders toelaat en artikel 43.
- De wet van 17 juni 2013 over de motivering, de informatie en de rechtsmiddelen inzake overheidsopdrachten en bepaalde opdrachten voor werken, leveringen en diensten.
- Het koninklijk besluit van 18 april 2017 over plaatsing overheidsopdrachten klassieke sectoren, en latere wijzigingen (inzonderheid artikel 90, 1°).
- Het koninklijk besluit van 14 januari 2013 tot bepaling van de algemene uitvoeringsregels van de overheidsopdrachten en van de concessies voor openbare werken.
- Het gunstig advies van het college van burgemeester en schepenen van 12 augustus 2024.

### **Feitelijke context**

Voor de dagelijkse werking van de technische uitvoeringsdienst, maar ook van alle andere diensten, wordt regelmatig klein materiaal, gereedschap en bouw materiaal aangekocht. Op 29 september 2021 sloot de gemeente in haar naam en in naam van het OCMW de opdracht voor de aankoop van klein materiaal en bouw materiaal met Hardware De Kinder uit Buggenhout, Bricoconsult (Hubo) uit Lebbeke en Van Biesen-Everaert uit Opwijk. Deze opdracht verloopt op 31 december 2024.

In het kader van de opdracht "Raamovereenkomst voor de aankoop van klein materiaal, gereedschap en bouw materiaal" werd een bestek met nr. 2024154 opgesteld door de technische dienst.

### **Procedurele vormvereisten**

Aankoopprocedure, cfr. wetgeving overheidsopdrachten goedgekeurd door het college van burgemeester en schepenen op 22 februari 2021.

### **Argumentatie**

Voor de dagelijkse werking van de technische uitvoeringsdienst, maar ook van alle andere diensten, wordt regelmatig klein materiaal, gereedschap en bouw materiaal aangekocht. Dit materiaal kan worden aangekocht bij de gespecialiseerde vakhandel en ook bij doe-het-zelfzaken.

Er wordt voorgesteld de opdracht te gunnen bij wijze van de onderhandelingsprocedure zonder voorafgaande bekendmaking. De opdracht wordt gesloten door middel van een raamovereenkomst met 3 deelnemers waarbij alle voorwaarden in de raamovereenkomst

zijn bepaald. De deelnemers zullen niet opnieuw in mededinging gesteld worden. De duur van de opdracht wordt vastgelegd op 36 maanden.

Het betreft een gezamenlijke opdracht waarbij het aangewezen is dat gemeente Lebbeke de procedure zal voeren en in naam van OCMW Lebbeke bij de gunning van de opdracht zal optreden.

Het maximale bestelbedrag van deze raamovereenkomst bedraagt 143.000 euro incl. 21% btw.

Het dossier werd besproken op de vergadering van de gemeenteraadscommissie van 26 augustus 2024.

### **Financiële aspecten**

De uitgave voor deze opdracht wordt geraamd op 143.000 euro incl. 21% btw, waarvan 98.000 euro inclusief 21% btw voor de gemeente en 45.000 euro inclusief 21% btw voor het OCMW.

Aangezien het over aankopen gaat bestemd voor alle diensten, zijn de budgetten voorzien op tal van verschillende rekeningen en beleidsitems.

### **Beslissing**

Met algemeen akkoord.

**Artikel 1** - De gemeenteraad beslist om een opdracht 'Raamovereenkomst voor de aankoop van klein materiaal, gereedschap en bouw materiaal' uit te schrijven voor een periode van 36 maanden met een raming van 143.000 euro incl. 21% btw, waarvan 98.000 euro inclusief 21% btw voor de gemeente en 45.000 euro inclusief 21% btw voor het OCMW, onder de voorwaarden vastgesteld in de opdrachtdocumenten.

**Artikel 2** - Bovengenoemde opdracht wordt gegund bij wijze van de onderhandelingsprocedure zonder voorafgaande bekendmaking.

**Artikel 3** - Het college van burgemeester en schepenen wordt gelast met de verdere uitvoering van dit besluit.

### **Administratieve verwerking**

Een afschrift van dit besluit wordt bezorgd aan:

- de technische dienst
- de financiële dienst
- Ellien Van Campenhout, juriste.

## **8. Raamovereenkomst onderhoud van voetpaden, greppels, boordstenen, waterkolken en riolering. Vaststelling plaatsingsprocedure, lastvoorwaarden en raming.**

De burgemeester licht het agendapunt toe.

### **Bevoegdheid**

Het Decreet Lokaal Bestuur van 22 december 2017 (DLB), inzonderheid artikel 41, tweede lid, 10° dat bepaalt dat de gemeenteraad bevoegd is voor het vaststellen van de plaatsingsprocedure en het vaststellen van de voorwaarden van overheidsopdrachten, tenzij:

- a) de opdracht past binnen het begrip 'dagelijks bestuur', waarvoor het college van burgemeester en schepenen bevoegd is.
- b) de raad de plaatsingsprocedure en het vaststellen van de voorwaarden voor die overheidsopdracht nominatief aan het college van burgemeester en schepenen heeft toevertrouwd.

### **Juridische context**

- De wet van 17 juni 2016 inzake overheidsopdrachten, meer bepaald artikel 36 (gebruik van de standaard plaatsingsprocedure: openbare procedure).
- De wet van 17 juni 2013 over de motivering, de informatie en de rechtsmiddelen inzake overheidsopdrachten en bepaalde opdrachten voor werken, leveringen en diensten.
- Het koninklijk besluit van 14 januari 2013 tot bepaling van de algemene uitvoeringsregels van de overheidsopdrachten en van de concessies voor openbare werken.
- Het koninklijk besluit van 18 april 2017 over plaatsing overheidsopdrachten klassieke sectoren, en latere wijzigingen.
- Het gunstig advies van het college van burgemeester en schepenen van 15 juli 2024.

### **Feitelijke context**

De raamovereenkomst voor het onderhoud van voetpaden, greppels, boordstenen, waterkolken en riolering vervalt 31 december 2024.

Het is wenselijk om deze opdracht opnieuw uit te schrijven.

In het kader van de opdracht "raamovereenkomst onderhoud van voetpaden, greppels, boordstenen, waterkolken en riolering" werd een bestek met nr. 2024152 opgesteld.

### **Procedurele vormvereisten**

Aankoopprocedure, cfr. wetgeving overheidsopdrachten goedgekeurd door het college van burgemeester en schepenen op 22 februari 2021.

### **Argumentatie**

De opdracht wordt afgesloten voor een termijn van 1 jaar waarna de opdracht 2 keer stilzwijgend verlengd kan worden voor een periode van 1 jaar onder de voorwaarden van dit bestek.

De uitvoering van de werken gebeurt steeds op afroep gedurende de volledige looptijd van deze overeenkomst.

Standaardbestek 250 voor de wegenbouw, versie 4.1 (en errata en aanvullingen) is van toepassing op deze raamovereenkomst, alsook de bescheiden waarnaar in dit standaardbestek wordt verwezen.

Er wordt voorgesteld de opdracht te gunnen bij wijze van openbare procedure.

Het dossier werd besproken op de vergadering van de gemeenteraadscommissie van 26 augustus 2024.

Het college van burgemeester en schepenen verleende tijdens de zitting van 15 juli 2024 gunstig advies.

### **Financiële aspecten**



Raming:

\* Basisopdracht : 200.000 euro incl. 21% btw.

Basisopdracht incl. verlengingen (3j): 600.000 euro incl. 21% btw.

Het maximaal bestelbedrag: 660.000 euro incl. 21% btw.

De nodige kredieten zijn voorzien op:

- rekeningnummer 2240000
- beleidsitem 020000
- actieplan 12
- actie 61.

## Beslissing

Met algemeen akkoord.

**Artikel 1.** De gemeenteraad beslist om de opdracht "*raamovereenkomst voor het onderhoud van voetpaden, greppels, boordstenen, waterkolken en riolering*" uit te schrijven met een raming van 600.000 euro incl. 21% btw, voor een periode van 12 maanden, 2 maal stilzwijgend verlengbaar, onder de lastvoorwaarden zoals voorzien in het bestek en zoals opgenomen in de algemene uitvoeringsregels van de overheidsopdrachten voor aannemingen van werken, leveringen en diensten.

**Artikel 2.** Bovengenoemde opdracht wordt gegund bij wijze van de openbare procedure.

**Artikel 3.** Het college van burgemeester en schepenen wordt gelast met de verdere uitvoering van dit besluit.

## Administratieve verwerking

Een afschrift van dit besluit wordt bezorgd aan:

- Stephanie Saerens, projectcoördinator openbare werken
- Ellien Van Campenhout, juriste
- De financiële dienst.

## 9. Raamovereenkomst herstellen van asfaltbeton- en cementbetonverharding en inspectieputten. Vaststelling plaatsingsprocedure, lastvoorwaarden en raming.

De burgemeester licht het agendapunt toe.

## Bevoegdheid

Het Decreet Lokaal Bestuur van 22 december 2017 (DLB), inzonderheid artikel 41, tweede lid, 10° dat bepaalt dat de gemeenteraad bevoegd is voor het vaststellen van de plaatsingsprocedure en het vaststellen van de voorwaarden van overheidsopdrachten, tenzij:

- a) de opdracht past binnen het begrip 'dagelijks bestuur', waarvoor het college van burgemeester en schepenen bevoegd is.
- b) de raad de plaatsingsprocedure en het vaststellen van de voorwaarden voor die overheidsopdracht nominatief aan het college van burgemeester en schepenen heeft toevertrouwd.

## Juridische context

- De wet van 17 juni 2016 inzake overheidsopdrachten, meer bepaald artikel 36 (gebruik van de standaard plaatsingsprocedure: openbare procedure).

- De wet van 17 juni 2013 over de motivering, de informatie en de rechtsmiddelen inzake overheidsopdrachten en bepaalde opdrachten voor werken, leveringen en diensten.
- Het koninklijk besluit van 14 januari 2013 tot bepaling van de algemene uitvoeringsregels van de overheidsopdrachten en van de concessies voor openbare werken.
- Het koninklijk besluit van 18 april 2017 over plaatsing overheidsopdrachten klassieke sectoren, en latere wijzigingen.
- Het gunstig advies van het college van burgemeester en schepenen van 15 juli 2024.

### **Feitelijke context**

De raamovereenkomst voor het herstellen van asfaltbeton- en cementbetonverharding en inspectieputten vervalt 31 december 2024.

Het is wenselijk om deze opdracht opnieuw uit te schrijven.

In het kader van de opdracht "raamovereenkomst voor het herstellen van asfaltbeton- en cementbetonverharding en inspectieputten" werd een bestek met nr. 2024151 opgesteld.

### **Procedurele vormvereisten**

Aankoopprocedure, cfr. wetgeving overheidsopdrachten goedgekeurd door het college van burgemeester en schepenen op 22 februari 2021.

### **Argumentatie**

De opdracht wordt afgesloten voor een termijn van 1 jaar waarna de opdracht 2 keer stilzwijgend verlengd kan worden voor een periode van 1 jaar onder de voorwaarden van dit bestek.

De uitvoering van de werken gebeurt steeds op afroep gedurende de volledige looptijd van deze overeenkomst.

Standaardbestek 250 voor de wegenbouw, versie 4.1 (en errata en aanvullingen) is van toepassing op deze raamovereenkomst, alsook de bescheiden waarnaar in dit standaardbestek wordt verwezen.

Er wordt voorgesteld de opdracht te gunnen bij wijze van openbare procedure.

Het dossier werd besproken op de vergadering van de gemeenteraadscommissie van 26 augustus 2024.

Het college van burgemeester en schepenen verleende tijdens de zitting van 15 juli 2024 gunstig advies.

### **Financiële aspecten**

Raming:

\* Basisopdracht : 500.000 euro incl. 21% btw

Basisopdracht incl. verlengingen (3j): 1.500.000 euro incl. 21% btw.

Het maximale bestelbedrag: 1.650.000 euro incl. 21% btw.

De nodige kredieten zijn voorzien op:

- rekeningnummer 2240000
- beleidsitem 020000
- actieplan 12
- actie 61.

## Beslissing

Met algemeen akkoord.

**Artikel 1.** De gemeenteraad beslist om de opdracht “raamovereenkomst voor het herstellen van asfaltbeton- en cementbetonverharding en inspectieputten” uit te schrijven met een raming van 1.500.000 euro incl. 21% btw, voor een periode van 12 maanden, 2 maal stilzwijgend verlengbaar, onder de lastvoorwaarden zoals voorzien in het bestek en zoals opgenomen in de algemene uitvoeringsregels van de overheidsopdrachten voor aannemingen van werken, leveringen en diensten.

**Artikel 2.** Bovengenoemde opdracht wordt gegund bij wijze van de openbare procedure.

**Artikel 3.** Het college van burgemeester en schepenen wordt gelast met de verdere uitvoering van dit besluit.

### Administratieve verwerking

Een afschrift van dit besluit wordt bezorgd aan:

- Ellien Van Campenhout, juriste
- Stephanie Saerens, project-coördinator openbare werken
- De financiële dienst.

## 10. Heraanleg Populierenstraat/Bontegem en samenwerkingsovereenkomst met Stad Aalst. Goedkeuring.

De burgemeester licht het agendapunt toe.

Raadslid François Willems zegt dat dit een gemiste kans is om gescheiden fietspaden aan te leggen.

De burgemeester antwoordt dat in het tweede deel van de Populierenstraat het gabariet daarvoor te smal is.

### Bevoegdheid

Het decreet over het lokaal bestuur van 22 december 2017, meer bepaald artikel 41,10°, dat bepaalt dat de gemeenteraad bevoegd is voor het vaststellen van de plaatsingsprocedure en het vaststellen van de voorwaarden van overheidsopdrachten.

### Juridische context

- De wet van 17 juni 2016 inzake overheidsopdrachten, meer bepaald artikel 36 (openbare procedure).
- De wet van 17 juni 2013 over de motivering, de informatie en de rechtsmiddelen inzake overheidsopdrachten en bepaalde opdrachten voor werken, leveringen en diensten.
- Het koninklijk besluit van 14 januari 2013 tot bepaling van de algemene uitvoeringsregels van de overheidsopdrachten en van de concessies voor openbare werken.
- Het koninklijk besluit van 18 april 2017 over plaatsing overheidsopdrachten klassieke sectoren, en latere wijzigingen.
- De beslissing van het college van burgemeester en schepenen van 29 augustus 2022 dat er een eenvoudige snelheidsremming wordt aangebracht op de

Populierenstraat in afwachting van een definitieve heraanleg van de rijbaan in overleg met de stad Aalst.

- De beslissing van het college van burgemeester en schepenen van 27 november 2023 waarin akkoord gegaan werd met fietssuggestiestroken en drie snelheidsremmende maatregelen in de vorm van een drempel tussen palen.
- De goedkeuring van het college van burgemeester en schepenen van 1 juli 2024 waarin akkoord gegaan werd met de plannen, kostenraming en samenwerkingsovereenkomst in verband met de heraanleg van de Populierenstraat/Bontegem.

### Procedurele vormvereisten

De plannen en kostenraming zijn opgesteld in samenwerking met stad Aalst. De samenwerkingsovereenkomst werd goedgekeurd door de juridische dienst van zowel Gemeente Lebbeke als de stad Aalst.

### Argumentatie

De werken vinden plaats op de Populierenstraat (Lebbeke) en Populierestraat (Aalst). Voor Lebbeke wordt ook een deel in Bontegem heraangelegd (verlengde van de Populierenstraat tot Bontegem 15). De plannen zijn als bijlage terug te vinden.

Er wordt gekozen voor een asfalt wegdek met betonnen kantstroken. Fietssuggestiestroken van 1,40 m breed worden over de volledige lengte van de werfzone aangelegd. Op drie plaatsen worden snelheidsremmende maatregelen aangebracht in de vorm van een sinusoidale drempel over de volledige breedte van het wegdek.

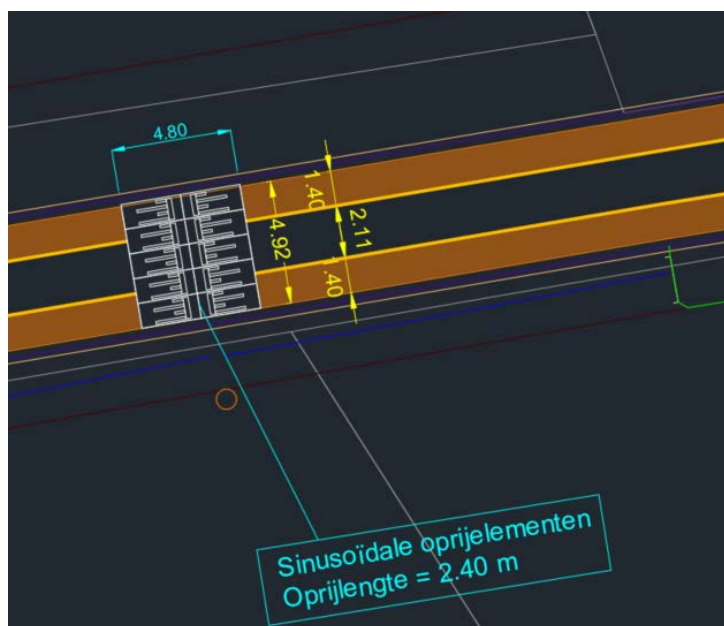

Figuur 1. Voorstel van snelheidsremmende maatregel in de Populierenstraat (sinusoidale drempel) ter hoogte van het voetbalveld.

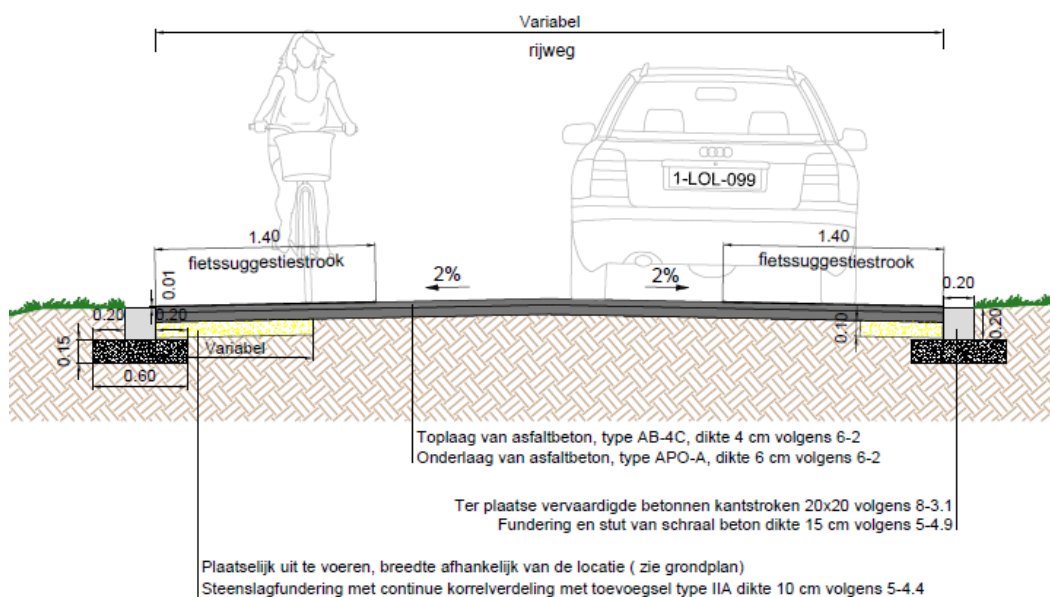

Figuur 2. Dwarsdoorsnede van de nieuwe inrichting van de Populierenstraat.

De totale raming van dit werk bedraagt 162.691,25 euro (excl. btw) of 196.856,41 euro (incl. btw).

De samenwerkingsovereenkomst tussen de stad Aalst en de gemeente Lebbeke werden opgesteld in samenspraak met de juridische dienst van beide partijen. De samenwerkingsovereenkomst is terug te vinden in bijlage van dit agendapunt.

### Financiële aspecten

Raming: 162.691,25 euro (excl. btw) of 196.856,41 euro (incl. btw).

De nodige kredieten via aanpassing meerjarenplan worden voorzien op rekeningnummer 2240000 - Wegen, Beleidsitem 020000 – Wegen, Actie 51.

### Beslissing

Met algemeen akkoord.

- Artikel 1.** De gemeenteraad gaat akkoord met:
- De heraanleg van de Populierenstraat via de lopende raamovereenkomst van de gemeente Lebbeke met Norré-Behaegel “Herstellen van asfaltbeton- en cementbetonverharding”.
  - Het aanbrengen van een fietsuggestiestrook via de raamovereenkomst van de stad Aalst met SIGNCO “Aanbrengen en onderhouden van wegmarkeringen”.
  - Het plaatsen van een verkeersdrempel via de raamovereenkomst van de stad Aalst met De Jonge “Uitvoeren van kleine wegherstellingen, aanpassingen aan het openbaar domein en de riolering”.

**Artikel 2.** De gemeenteraad gaat akkoord met de plannen voor de heraanleg van de Populierenstraat.

**Artikel 3.** De gemeenteraad gaat akkoord met de raming voor de heraanleg van de Populierenstraat van 196.856,41 euro (incl. btw).

**Artikel 4.** De gemeenteraad geeft goedkeuring aan de samenwerkingsovereenkomst met stad Aalst voor de heraanleg van de Populierenstraat.

**Artikel 5.** De samenwerkingsovereenkomst maakt integraal deel uit van deze beslissing.

#### **Administratieve verwerking**

Een afschrift van dit besluit wordt bezorgd aan:

- Stephanie Saerens, projectcoördinator technische dienst en openbare werken
- Ellien Van Campenhout, juriste
- De financiële dienst.

### **11. Akten tot kosteloze grondinneming. Jaar 2024 - deel 2. Goedkeuring.**

Schepen Raf De Wolf licht het agendapunt toe.

Hij deelt mee dat het aantal m<sup>2</sup> in artikel 1 van de ontwerpbeslissing niet klopt. Dat moet 112 m<sup>2</sup> zijn i.p.v. 7,4 m<sup>2</sup>.

#### **Bevoegdheid**

Het decreet over het lokaal bestuur van 22 december 2017, artikel 40, °11 dat bepaalt dat de gemeenteraad bevoegd is voor de daden van beschikking over onroerende goederen.

#### **Juridische context**

Het gecodificeerd decreet Vlaamse Codex Ruimtelijke Ordening van 15 mei 2009.

#### **Feitelijke context**

De eigenaars vermeld op bijgaande tabel hebben een omgevingsvergunning aangevraagd. Bij deze omgevingsvergunningen werd een kosteloze afstand van de grond voor de rooilijn opgelegd.

De samenvattende tabel van de kosteloze grondinnemingen met een totale oppervlakte van 112 m<sup>2</sup> ter waarde van 1.400 euro.

#### **Procedurele vormvereisten**

De akten en bijhorende opmetingsplannen, verleden voor de burgemeester en ondertekend door de eigenaars in bijlage bij dit besluit.

Het dossier werd besproken op de gemeenteraadscommissie van 26 augustus 2024.

#### **Financiële aspecten**

/

#### **Beslissing**

Met algemeen akkoord.

**Artikel 1.** De gemeenteraad verleent machtiging om de percelen, vermeld in onderstaande tabel met een totale oppervlakte van 112 m<sup>2</sup> kosteloos in te lijven bij het openbaar domein.

**Artikel 2.** De gemeenteraad verleent erkenning om reden van openbaar nut voor deze grondinnemingen om vrijstelling van zegel-, registratie- en overschrijvingsrechten te bekomen.

#### **Administratieve verwerking**

Een afschrift van dit besluit wordt bezorgd aan:

- dienst omgeving
- financiële dienst.

## **12. Overeenkomst tot vestiging van erfdienstbaarheid van openbaar nut voor een gemeenteweg. Goedkeuring.**

Schepen Raf De Wolf licht het agendapunt toe.

#### **Bevoegdheid**

Het decreet over het lokaal bestuur van 22 december 2017, artikel 40, °11 dat bepaalt dat de gemeenteraad bevoegd is voor de daden van beschikking over onroerende goederen.

#### **Juridische context**

Het gecodificeerd decreet gemeentewegen van artikel 26 §2, tweede alinea, dat voorziet in de vestiging van een erfdienstbaarheid van openbaar nut voor een gemeenteweg.

#### **Feitelijke context**

Tussen de voormalige buurtweg 39 in het zuiden en de voormalige buurtweg 36 in het noorden lag een feitelijke trage weg.

De gemeente heeft de intentie deze trage weg te erkennen als gemeenteweg, teneinde het algemeen belang van de gebruikers te vrijwaren.

Deze weg werd bestendigd in een rooilijnplan dat definitief werd vastgesteld bij besluit van de gemeenteraad van 26 oktober 2022.

Deze weg loopt over de percelen kadastraal gekend Lebbeke, 3e afdeling, sectie A, perceelnummers 680B, 690, 691 en 1136.

De gemeente wenst in toepassing van artikel 26 §2 van het decreet gemeentewegen een erfdienstbaarheid van openbaar nut te bekomen over het tracé voorzien op het rooilijnplan.

De waardevermindering bedoeld in artikel 28 van het decreet gemeentewegen bedraagt 261,63 euro.

#### **Procedurele vormvereisten**

De akte verleden voor de burgemeester en ondertekend door de partijen.

Het dossier werd besproken op de gemeenteraadscommissie van 26 augustus 2024.

### **Financiële aspecten**

De budgetten voor de opdracht zijn voorzien op

- AR 6103030: Onderhoud- en herstellingskosten van wegen
- Beleidsitem 034000: Aankoop, inrichting en beheer van natuur, groen en bos
- Actieplan 17: Het gemeentebestuur wil een integraal tragewegenbeleid uitwerken en toepassen
- Actie 125: Het bestaand tragewegennet uitbreiden door het heropenen van buurtwegen en het ontwikkelen van nieuwe verbindingen.

### **Beslissing**

Met algemeen akkoord.

**Artikel 1.** De gemeenteraad keurt de bij dit besluit gevoegde akte, tot vestiging van een erfdienstbaarheid van openbaar nut voor een gemeenteweg, goed.

**Artikel 2.** De gemeenteraad verleent erkenning om reden van openbaar nut voor deze akte om vrijstelling van zegel-, registratie- en overschrijvingsrechten te bekomen.

### **Administratieve verwerking**

Een afschrift van dit besluit wordt bezorgd aan:

- dienst omgeving
- financiële dienst.

### **Vragen gemeenteraadsleden**

Raadslid François Willems verwijst naar het éénrichtingsverkeer in de Langestraat wegens de werken aan de woning Langestraat 63. Hij vraagt waarom er geen voorsignalisatie is geplaatst en hoelang de werken gaan duren.

De burgemeester antwoordt dat er juridisch geen verplichting is om een voorsignalisatie te zetten. Hij zegt dat hij op GIPOD zal nakijken hoelang de werken gaan duren.

Raadslid Gunther Van Haut vraagt of er in het Ontmoetingscentrum verduistering kan worden voorzien aan de ramen. De Bloedgevers Wieze hadden deze vraag gesteld.

Schepen Raf De Wolf antwoordt dat deze vraag ook reeds door Okra werd gesteld. Hij zegt dat deze vraag is doorgegeven aan de technische dienst.

Raadslid Gunther Van Haut verwijst naar de aanpassing van het kruispunt Brusselsesteenweg – Lange Weversstraat. Het nieuwe fietspad wordt daar reeds gebruikt maar aan de kant van de Korte Weversstraat staan nog borden. Dit vormt een zeer gevaarlijke situatie. Auto's hebben al een aanzienlijke snelheid waar de fietsers de steenweg moeten oversteken. Op het rond punt was dat niet het geval. De bestaande situatie was wel gevaarlijk maar kon toch worden opgelost door een minder gevaarlijke situatie dan deze die nu is uitgevoerd. Hij zegt dat hij zijn hart vasthoudt voor aanrijdingen. Hij vraagt wie dit heeft beslist en op welke gronden.

De burgemeester antwoordt dat er een analyse is gebeurd op de plaatsen waar veel ongevallen gebeuren. Twee zones sprongen daar uit waaronder het kruispunt Korte Weverstraat – Brusselsesteenweg. Er werd dan in overleg gegaan met het Agentschap Wegen en Verkeer. Er werd toen geopperd om het fietspad te ontdebellen. Hij schetst het verdere verloop van het dossier.



Raadslid Gunther Van Haut zegt dat de auto's die uit de Lange Weversstraat komen de fietsers moeilijk zien afkomen aangezien de woning aan het kruispunt ver op de straat staat.

Raadslid Freya Saeys merkt op dat er blijkbaar geen eensgezindheid was bij het nemen van deze beslissing. Ze bevestigt dat waar 50 km/u wordt gereden het gevaarlijker is dan aan een rond punt. Ze wijst ook op het verdwijnen van de parkeervakken voor de bloemenwinkel wat nefast is voor de uitbating van deze zaak. De uitbaters zijn slechts twee weken voor de werken verwittigd wat eigenlijk niet kan.

Schepen Raf De Wolf antwoordt dat er inderdaad geen eensgezindheid was. Er was aan het Agentschap Wegen en Verkeer (AWV) gevraagd om verkeerslichten te zetten op dit punt. Hij zegt dat hij loyaal is geweest bij de beslissing door het college maar dat hij wel zijn opmerkingen had doorgegeven aan AWV.

De burgemeester zegt dat aan AWV was gevraagd om direct na de beslissing te communiceren naar de omwonenden toe maar dat zij stelden dat zij zelf bepalen wanneer er gecommuniceerd wordt. Dat is blijkbaar steeds 2 à 3 weken voor de aanvang van de werken.

Raadslid Freya Saeys vraagt waarom de gemeente dan niet zelf gecommuniceerd heeft.

De burgemeester antwoordt dat AWV dat niet wou.

De zitting wordt gesloten om 21.18 uur.  
Gedaan in zitting datum als hierboven vermeld.

Algemeen directeur

Voorzitter

Luc Vermeir

Peter Huyck